

Cedris

Divosa



SBCM
A&O-fonds SW



Kennisplatform



Werkgeversdienstverlening

Martin | Jeroen - 1 november 2018

Programma

13.00 – 13.10	Welkom
13.10 – 13.30	Inleidende presentatie
13.30 – 14.30	1 ^e workshop ronde
14.30 – 14.45	pauze
14.45 – 15.45	2 ^e workshop ronde
15.45 – 16.00	Korte plenaire afsluiting
16.00 – 16.30	Napraten/netwerken en 'borrelen'

Wie en wat?

- Wie zijn Jeroen & Martin

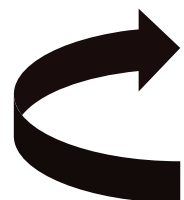
 Workshop Ervaren & Proceslogica
Workshop Praktijkcasus IDU proces

- Jeroen
- Martin

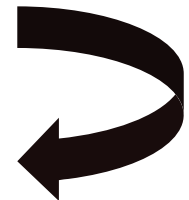

- Plenair afsluiten



Doel van de bijeenkomst

- Ervaren op welke wijze we onderdeel zijn van de 'keten' en daarmee een positieve invloed hebben op het eindresultaat
- Proces van matching werkzoekende en werkgever

Workshop ronde 1

Groep 1

Workshop Ervaren & Proceslogica - Jeroen

Groep 2

Workshop Praktijkcasus IDU proces - Martin

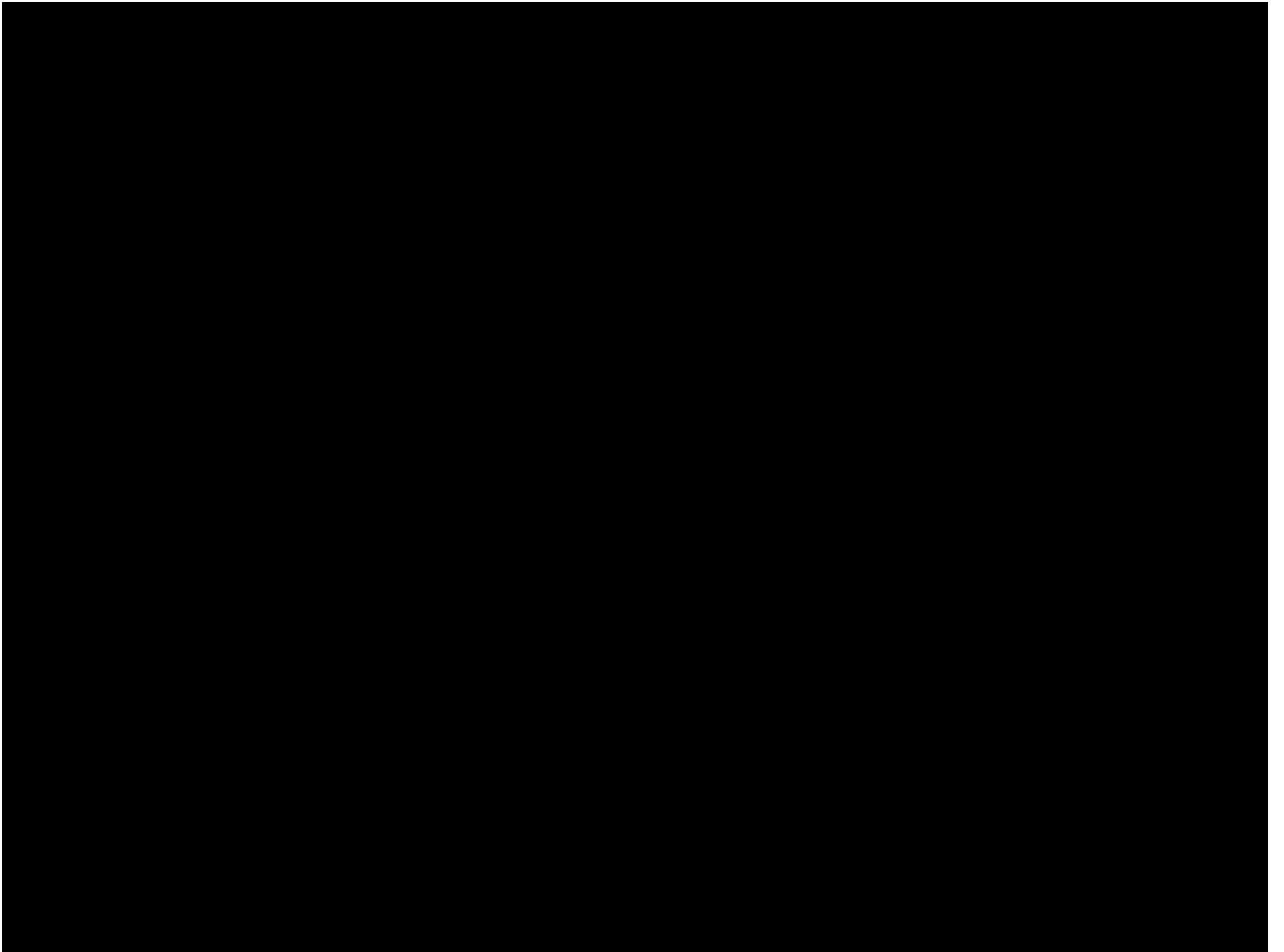

Workshop Ervaren & Proceslogica

- Jeroen -



Ervaren in-, door-, en uitstroom

- De samenwerking ervaren
- Zoek elkaar op in de keten
- Richt de keten in de juiste volgorde in
- Laat de oplossing checken
 - Bij licht: u bent geslaagd voor de ketenlogica
 - Bij geen licht: check de logica!

Ervaren in-, door- en uitstroom

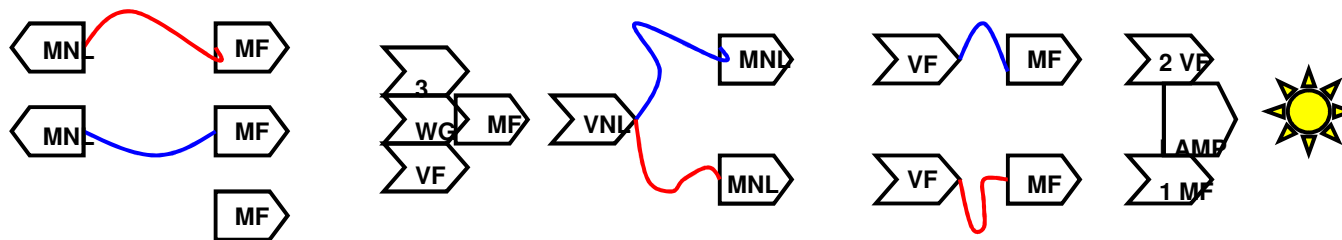
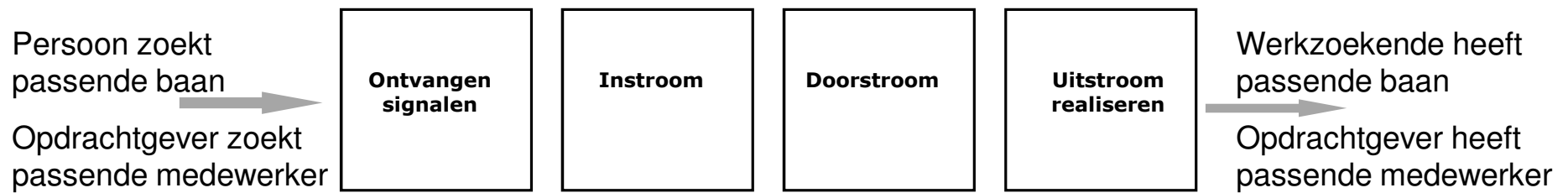

Resultaat:

- Hoe ging het?
- Wat viel op?
- Wat zorgde voor het succes?

Wat is een proces?

Een aantal **activiteiten** in een **logische volgorde**, gericht op het **doelbewust** tot stand komen van een **product of dienst** voor een (interne) **klant**



Procesmanagement

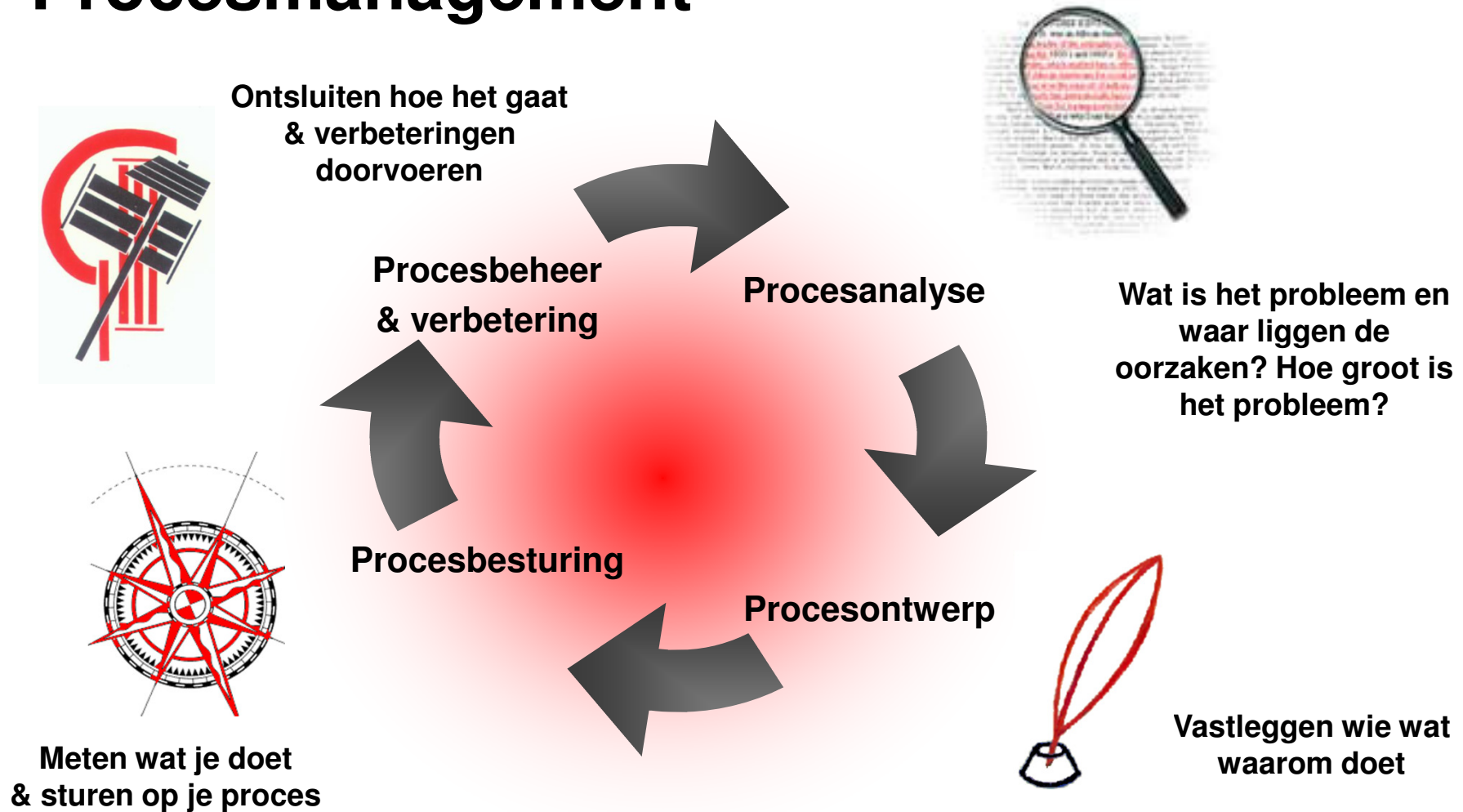

90% v/d problemen door onduidelijkheid in:

- Verwachtingen
- Afspraken
- Definities

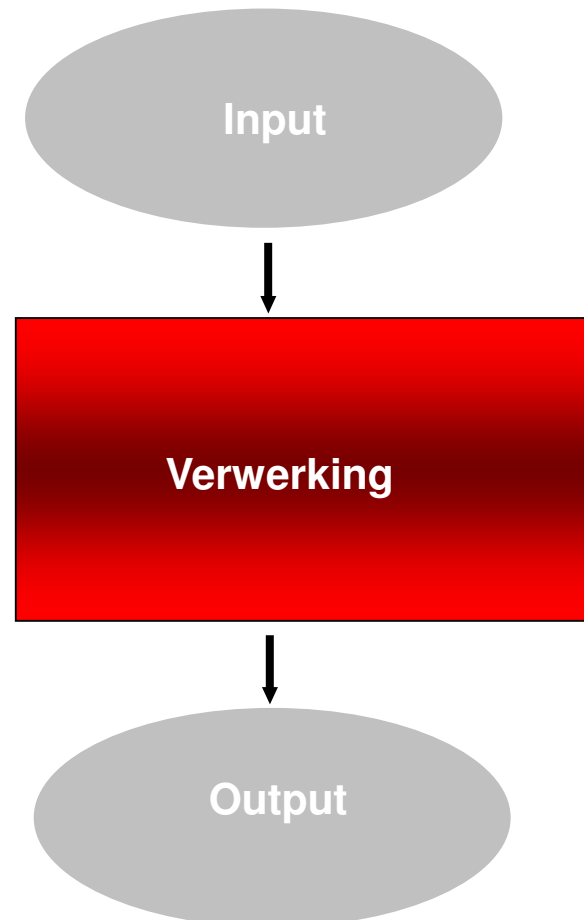

Lijn-organisatie

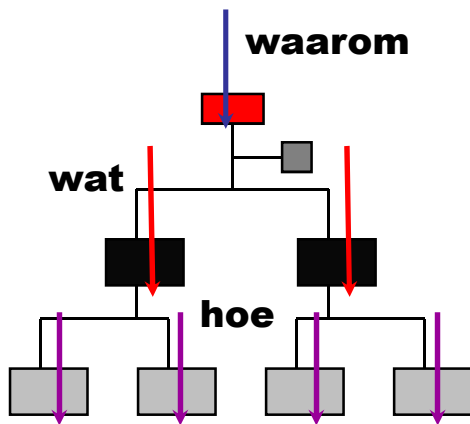

Matrix-organisatie

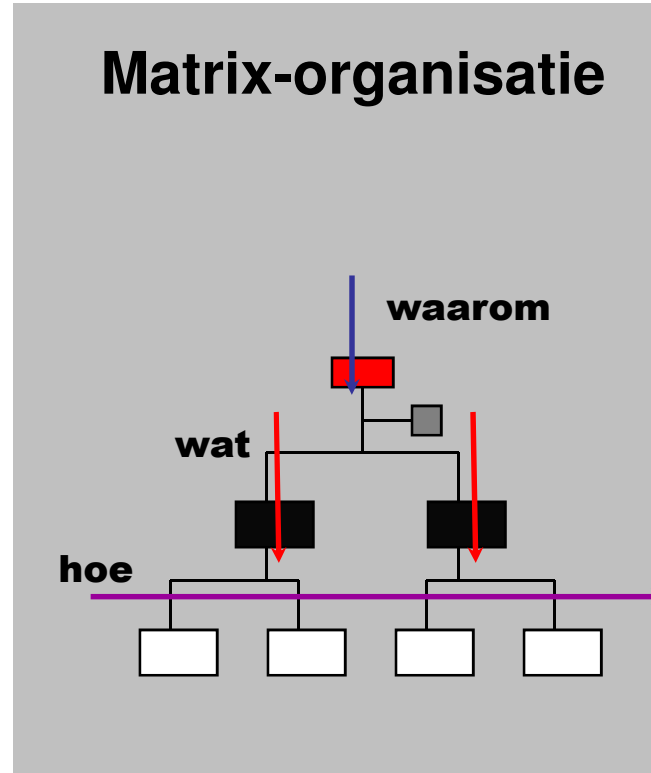

Proces-organisatie

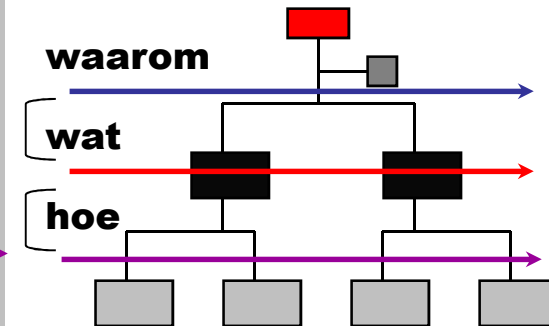

Pauze



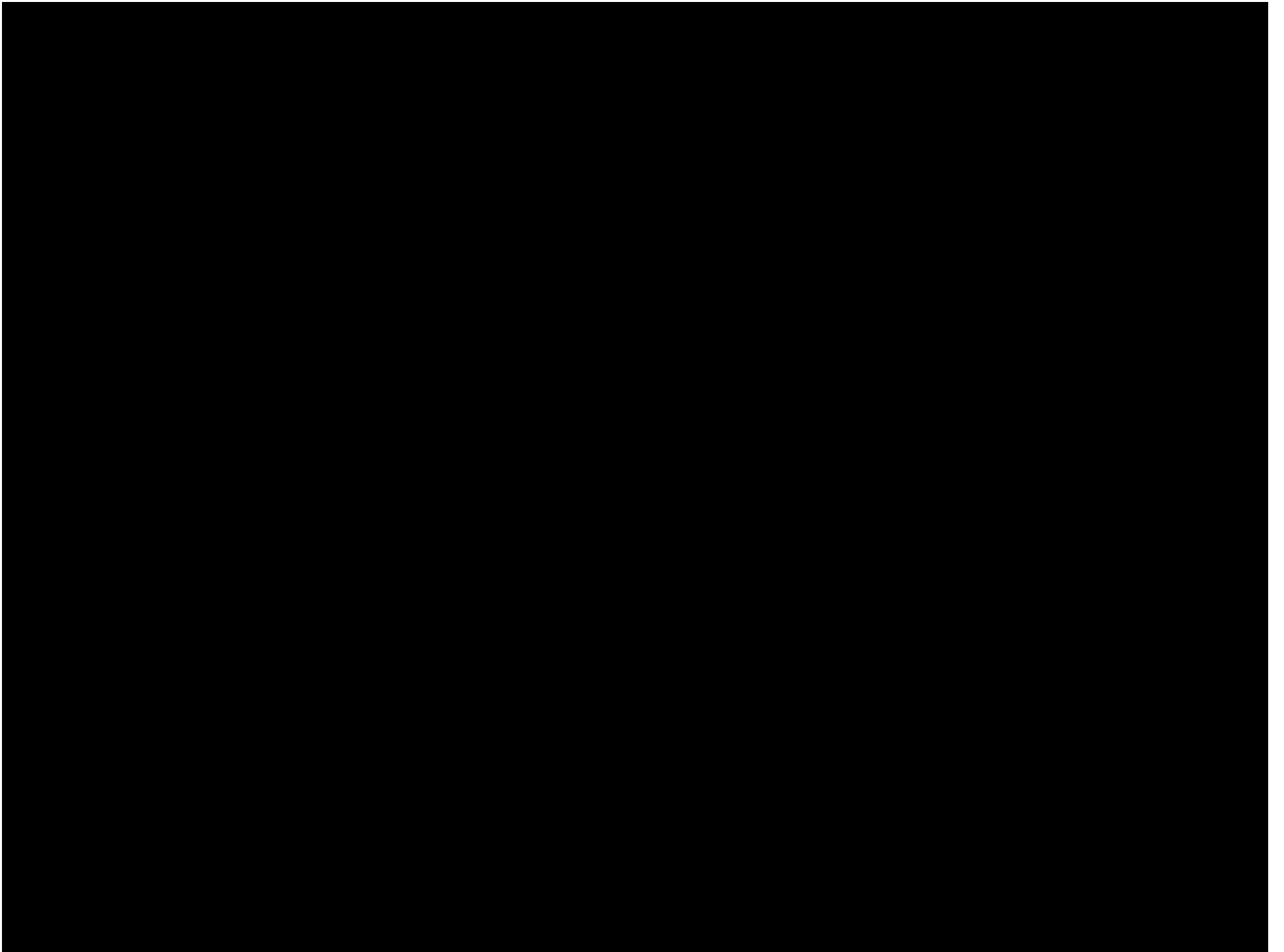

Workshop praktijkcasus IDU proces - Martin -



Wat is een proces?



*Een set van samenhangende activiteiten
(throughput / transformatie) om input om te zetten in
output*

Input - Throughput - Output

Invoer - Doorvoer - Uitvoer

Instroom - Doorstroom - Uitstroom

IDU proces

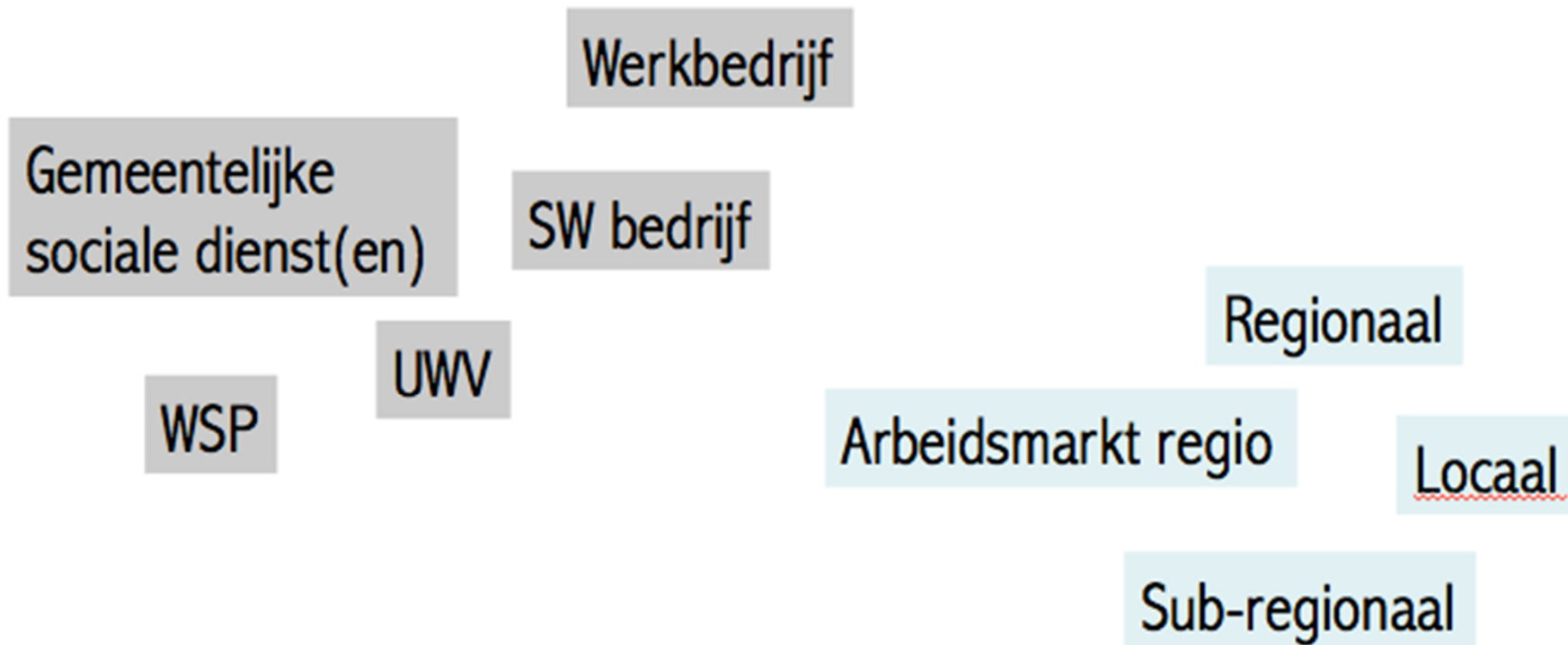

IDU proces

- Opgesplitst in afdelingen, functies, rollen, taken
- Eigen doelen
- Eigen werkprocessen en procedures
- Eigen methodieken en instrumenten
- Eigen systemen

Wat is het mogelijke resultaat?



Ontkoppelpunten!



Voorbeeld

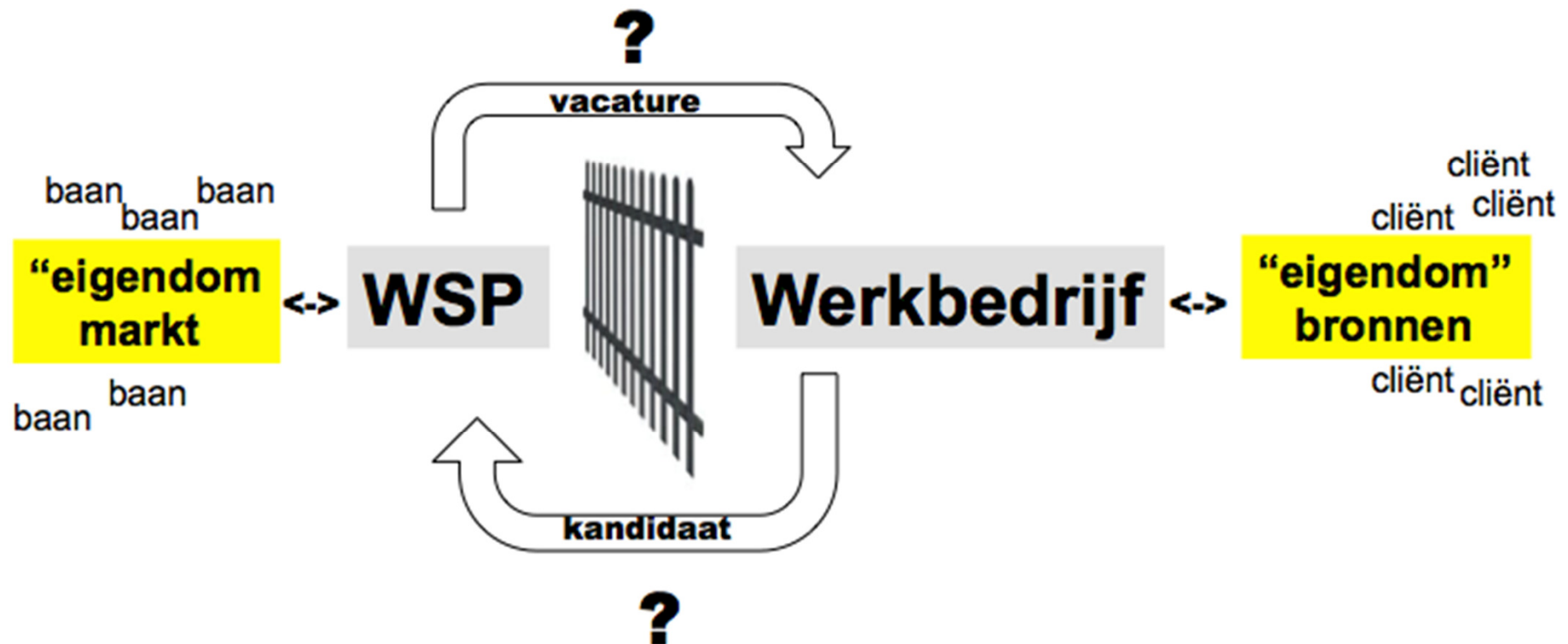

Hoe organiseer je dat nou?

- Primair proces staat centraal
- Eerst abstraheren *model / conceptueel*
- Aggregatieniveaus *deelprocessen, taken, handelingen*
- Integraliteit
- Methodisch
- Meten in de keten

Hoe organiseer je dat nou?



Hoogste aggregatieniveau

Hoe organiseer je dat nou?

- Aansluitende (werk)processen
- Output “ene” is input “andere”
- Alles ten dienste van dat ene doel

Wat is een proces?

Een aantal activiteiten in een logische volgorde, gericht op het doelbewust tot stand komen van een product of dienst voor een (interne) klant



Hoe organiseer je dat nou?

Kern = Juiste verbinding



Pauze



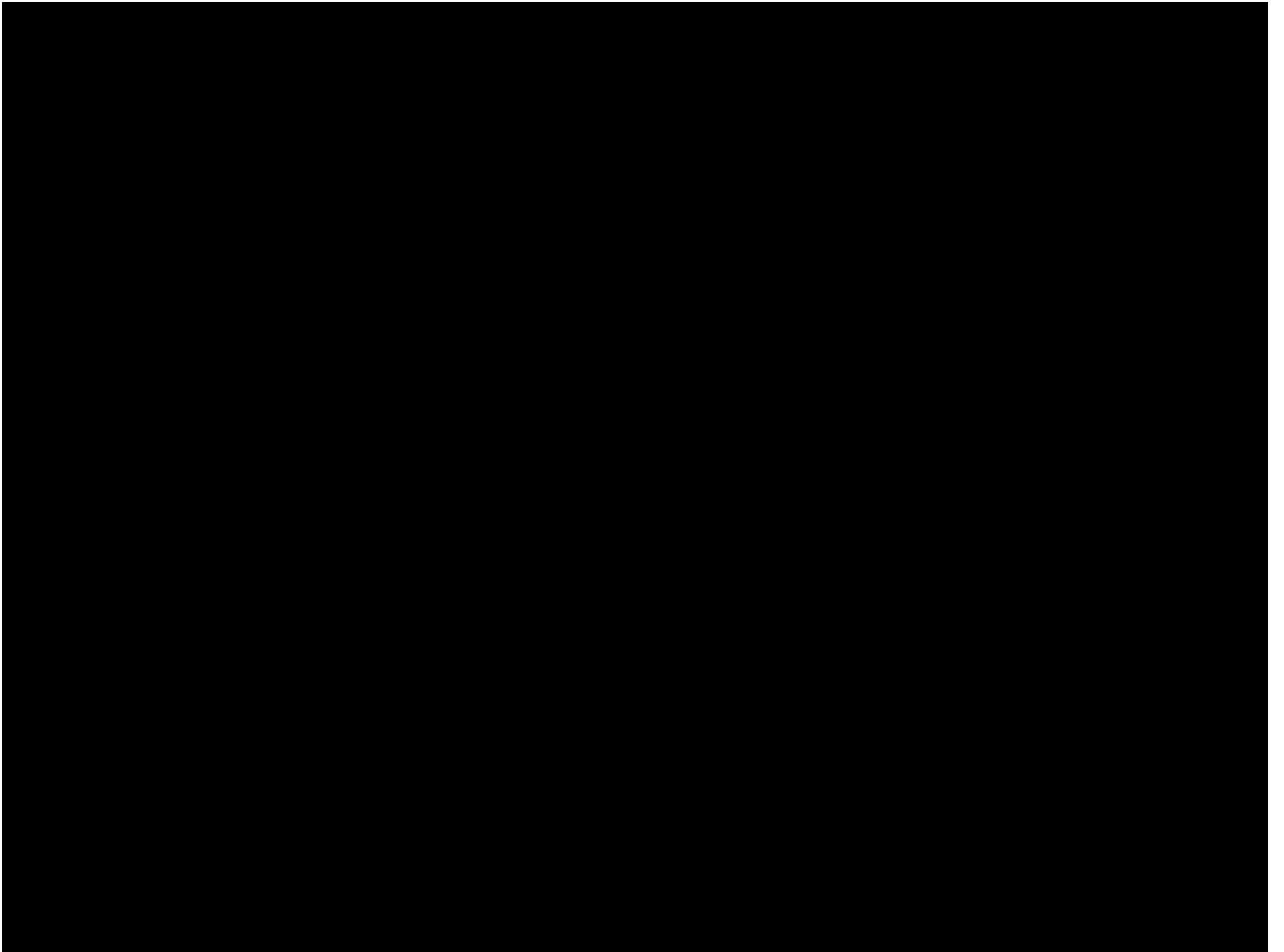

Plenaire afsluiting

- Wat heb je geleerd, wat blijft hangen?
- Wat kan je hiervan meenemen naar morgen?
- Wat heb je daarvoor nodig?

